

# 하부승입식 독립철탑형 (중형차)

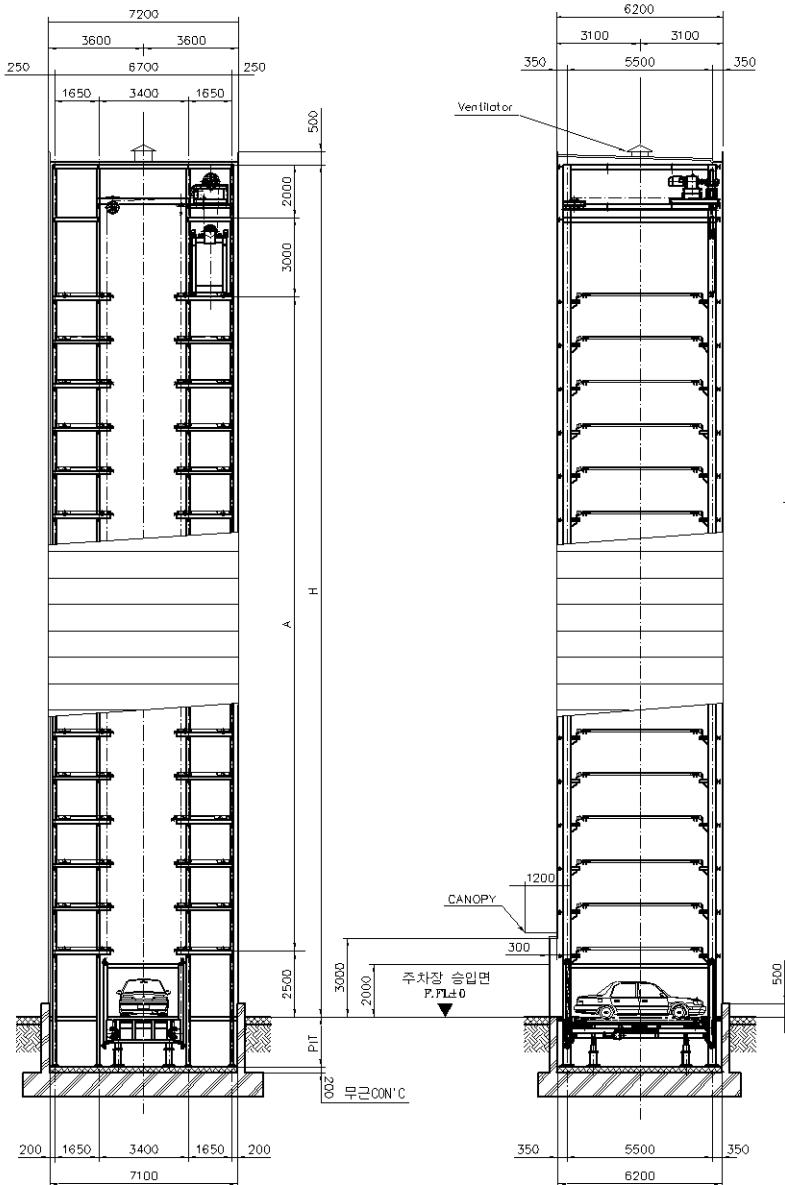

주차장 정면도

주차장 측면도

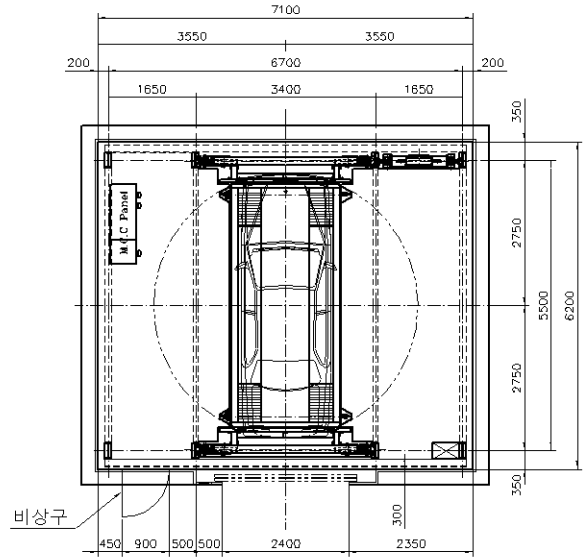

입고층 평면도

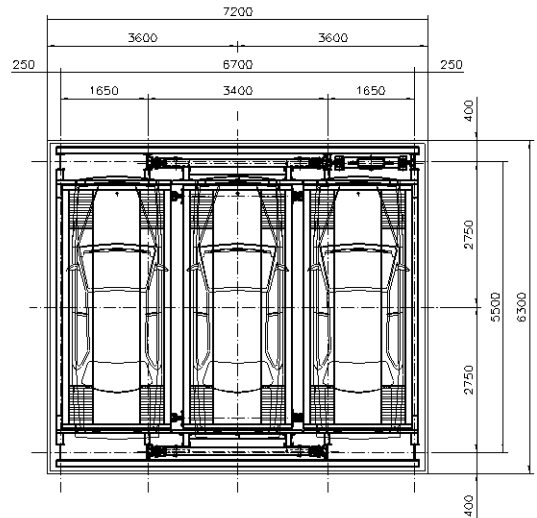

기준층 평면도

DIMENSION										중형차 제원			
주차대수	A	H	SPEED	MOTOR	주차대수	A	H	SPEED	MOTOR				
16대	11550	19050	45m/min	15kW	46대	36300	43800	75m/min	22kW		최대중량 1850kg		
18대	13200	20700			48대	37950	45450						
20대	14850	22350			50대	39600	47100						
22대	16500	24000			52대	41250	48750						
24대	18150	25650			54대	42900	50400						
26대	19800	27300			56대	44550	52050						
28대	21450	28950			58대	46200	53700	90m/min	37kW				
30대	23100	30600			60대	47850	55350						
32대	24750	32250			62대	49500	57000						
34대	26400	33900			64대	51150	58650						
36대	28050	35550			66대	52800	60300						
38대	29700	37200			68대	54450	61950						
40대	31350	38850			128m/min	45kW	70대	56100	63600				
42대	33000	40500					72대	57750	65250				
44대	34650	42150											
			75m/min	22kW									

\* 표준형 PIT = 1,200mm / ITD 내장형(180°, 90°) PIT=1,500mm  
 \* 표준형 O.H = 3000mm  
 \* 최소 O.H = 2150mm