

중간승입식 독립철탑형 (중형차)

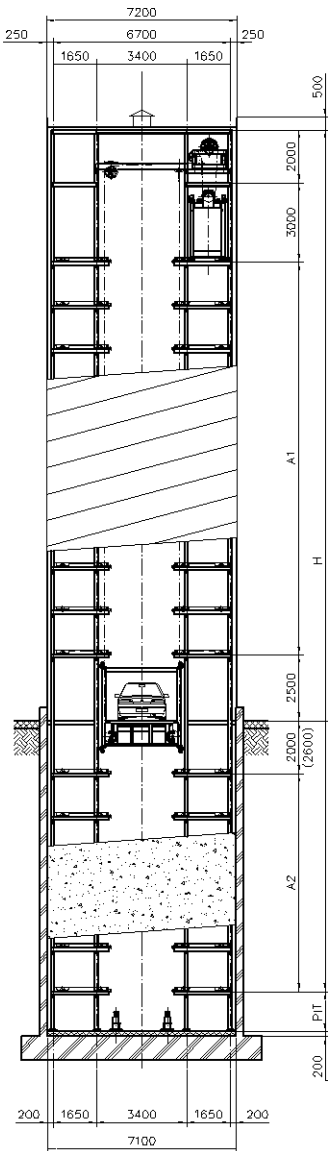

주차장 정면도

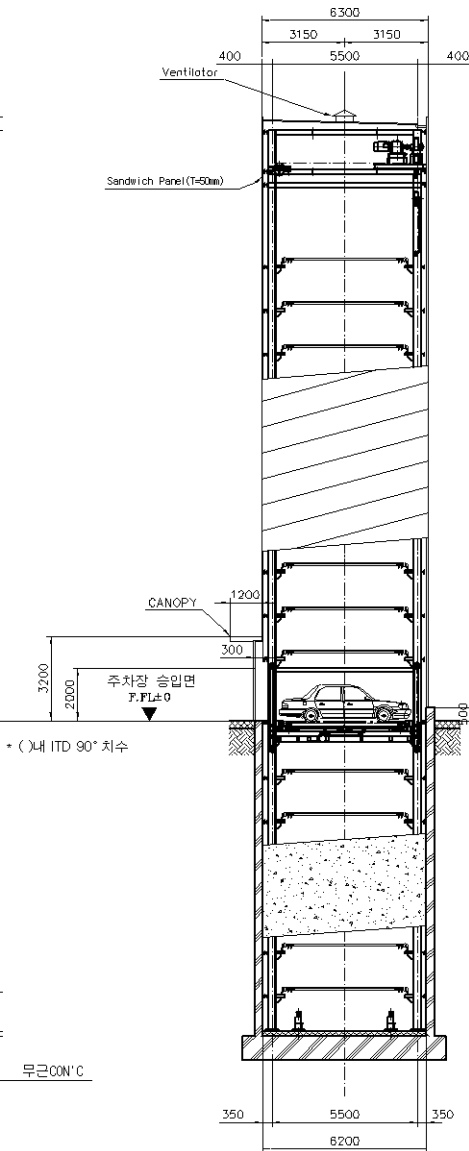

주차장 측면도

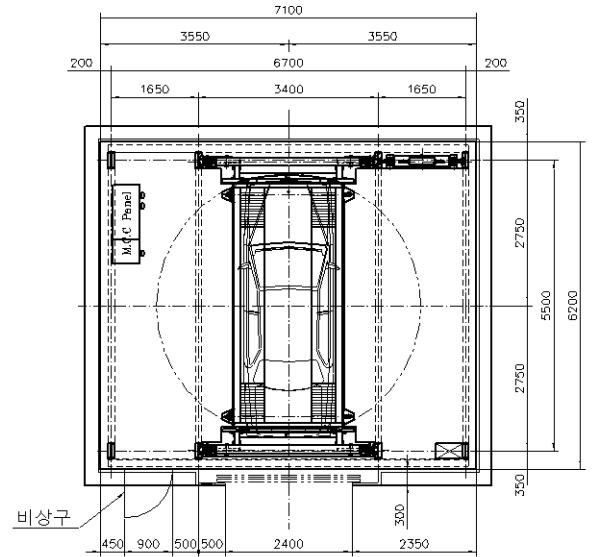

입고층 평면도

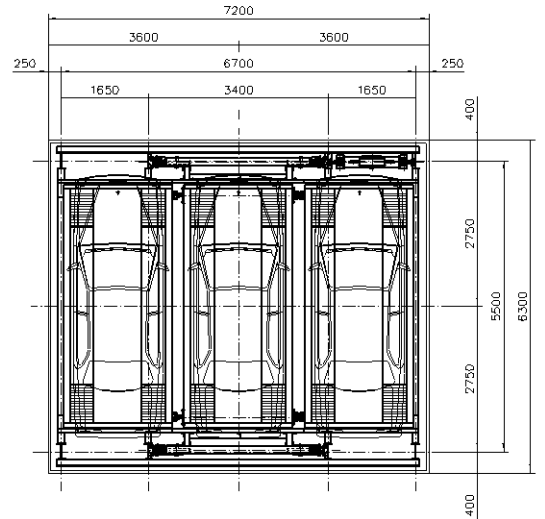

기준층 평면도

DIMENSION										중형차 제원
주차대수	A1+A2	H	SPEED	MOTOR	주차대수	A1+A2	H	SPEED	MOTOR	
16대	9900	19400	45m/min	15kW	46대	34650	44150	75m/min	22kW	<p>최대중량 1850kg</p>
18대	11550	21050			48대	36300	45800			
20대	13200	22700			50대	37950	47450			
22대	14850	24350			52대	39600	49100			
24대	16500	26000			54대	41250	50750	90m/min	37kW	
26대	18150	27650			56대	42900	52400			
28대	19800	29300			58대	44550	54050			
30대	21450	30950			60대	46200	55700			
32대	23100	32600			62대	47850	57350	128m/min	45kW	
34대	24750	34250			64대	49500	59000			
36대	26400	35900			66대	51150	60650			
38대	28050	37550			68대	52800	62300			
40대	29700	39200			70대	54450	63950	75m/min	22kW	
42대	31350	40850			72대	56100	65600			
44대	33000	42500								

* H(90°) = H + 600

* 표준형 PIT = 1,200mm / ITD 내장형(180°, 90°) PIT=1,500mm

* 표준형 O.H = 3000mm

* 최소 O.H = 2150mm